

## Meilensteine/ Termine

Noch in diesem Jahr möchten wir einen ersten Rennwagen erstellen.

Fr. 06.03. und Sa. 07.03.2015

Landeswettbewerb Baden- Württemberg  
in Neckarsulm

Fr. 08.05. und Sa. 09.05.2015

Deutsche Meisterschaft

Herbst 2015:

Weltmeisterschaft in Singapur

Da wir zum ersten Mal ein Wettbewerbsteam stellen, möchten wir am Landeswettbewerb möglichst gut abschneiden.

Weitere Informationen erhalten Sie:

[www.f1inschools.de](http://www.f1inschools.de)



Über unsere Projektarbeit informieren wir regelmäßig auf:

[www.jbhhs.de](http://www.jbhhs.de)



Johann-Bruecker  
Real- und Werkrealschule

## Hier könnte Ihre Werbung stehen:

Für den Wettbewerb benötigen wir Sponsoren für:

- Balsaholz, Räder
- Teamstand
- Portfolio
- Reisekosten

Wir würden uns freuen, wenn Sie uns unterstützen könnten. Eine Spendenbescheinigung erhalten Sie vom Förderverein der Johann- Bruecker Schule:

Förderverein der Johann- Bruecker Schule:

<http://jbhhs.de/index.php/partner/foerderverein02>

Förderverein der JBHRS Schönaich

IBAN: DE08 6039 0000 0386 3010 00

BIC: GENO DES1 BBV

Stichwort: F1inschools

Kontaktdaten:

[www.racebabos.stephan-schmoll.de](http://www.racebabos.stephan-schmoll.de)

Für die Teamfotos bedanken wir uns bei:



## Schönaicher Racebabos



Unser Logo

Unser Formel 1 Team  
der Johann- Bruecker Schule Schönaich



Von links nach rechts:

Hintere Reihe: Falko, Samuel, Silas, Nick, Dominik, H. Schmoll

Vordere Reihe: Niclas, Daniel, Robin

### Teammanager

Er kennt alle technischen Regeln, setzt Arbeitsschwerpunkte und treibt das Projekt immer wieder voran. Er unterstützt die anderen Gruppen bei der Arbeit und präsentiert das Projekt.



### Ziele:

- Einen Formel 1 Rennwagen mit dem Programm Solid Edge zu entwickeln und aus einem Balsaholz zu fräsen. Spoiler und Räder dürfen anschließend montiert werden.
- Ein Portfolio erstellen.
- Eine Präsentation für den Wettbewerbstag erarbeiten.
- Einen Teamstand erstellen.

### Produktionsingenieur

Er arbeitet eng mit dem Konstrukteur zusammen und ist für das Fräsen und die Erstellung des Fahrzeugs verantwortlich. Schleifen, Grundierung, Lackierung gehören in sein Aufgabenfeld.



### Ressourcenmanager

Er ist für die Finanzen und das Material zuständig und hauptverantwortlich für die Sponsorsuche. Für den Einkauf der Materialien ist er ebenfalls zuständig sowie für die Erstellung der Präsentationsmappe.

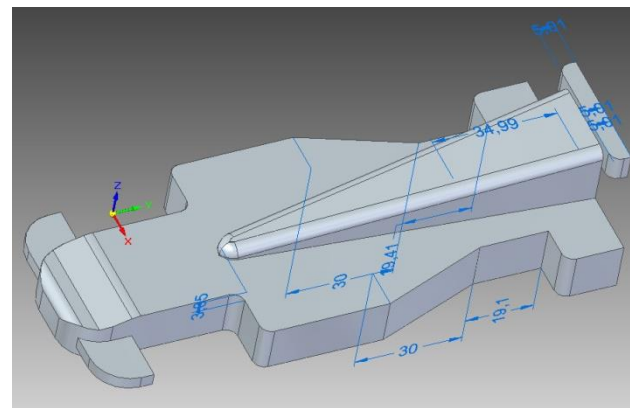

Erstellt mit Solid Edge

### Grafikdesigner



Er hat das Logo erarbeitet und ist verantwortlich für die Sponsorenlogos auf den Rennwagen und deren Präsentation. Er ist für die Erstellung des Teamstands verantwortlich.

### Konstrukteur

Er konstruiert den Wagen mit Solid Edge und testet ihn dann im virtuellen Windkanal mit dem Programm. Er arbeitet eng mit dem Produktionsingenieur zusammen und erstellt die Bilder für die Präsentationsmappe.



*„Nicht der schnellste Rennwagen gewinnt, sondern die beste Teamleistung aus Konstruktion, Fertigung, Marketing und Präsentation.“*

### Pressechef

Er erstellt die Presseartikel und erarbeitet die Präsentation und das Portfolio. Er ist für den Teamstand verantwortlich.

